

ALIMENTATORE SGROSSATORE MODELLO LA-AS-8-35-3

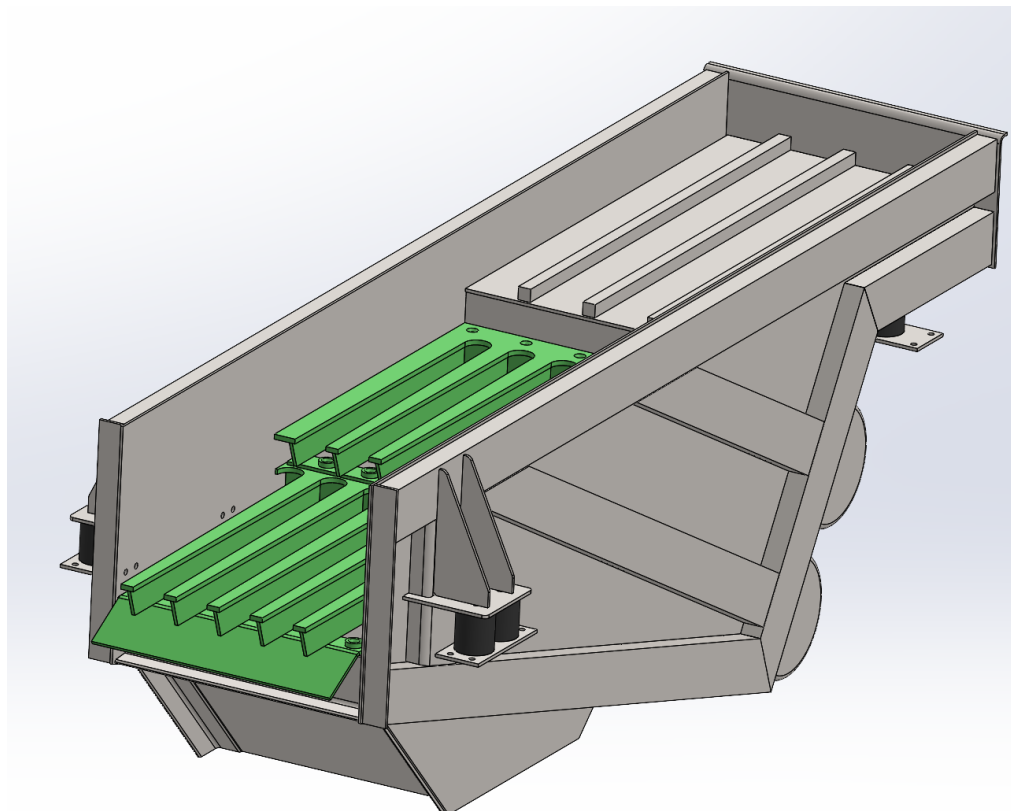

DESCRIZIONE:

Questi alimentatori sono impiegati per l'alimentazione di macchine primarie di frantumazione. Indicati per trattare materiali anche di grosse dimensioni, effettuano una sgrossatura del materiale in alimentazione con materiali asciutti ed in luoghi con bassa umidità. L'alimentatore AS è costituito da una carcassa rettangolare il cui fondo per una parte è chiuso con una lamiera antiusura, e per la parte restante con due lamiere di selezione a pettine su due piani diversi che formano una griglia adatta a selezionare il materiale togliendo le parti di terriccio e le parti fini che altrimenti sovralimenterebbero la macchina di frantumazione

DIMENSIONI GEOMETRICHE

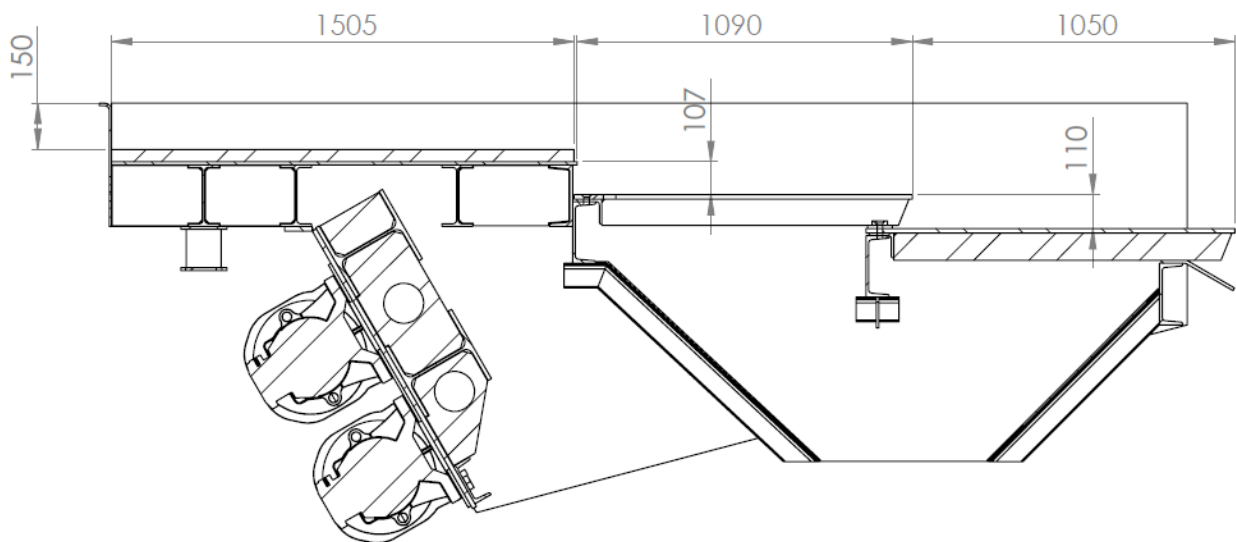
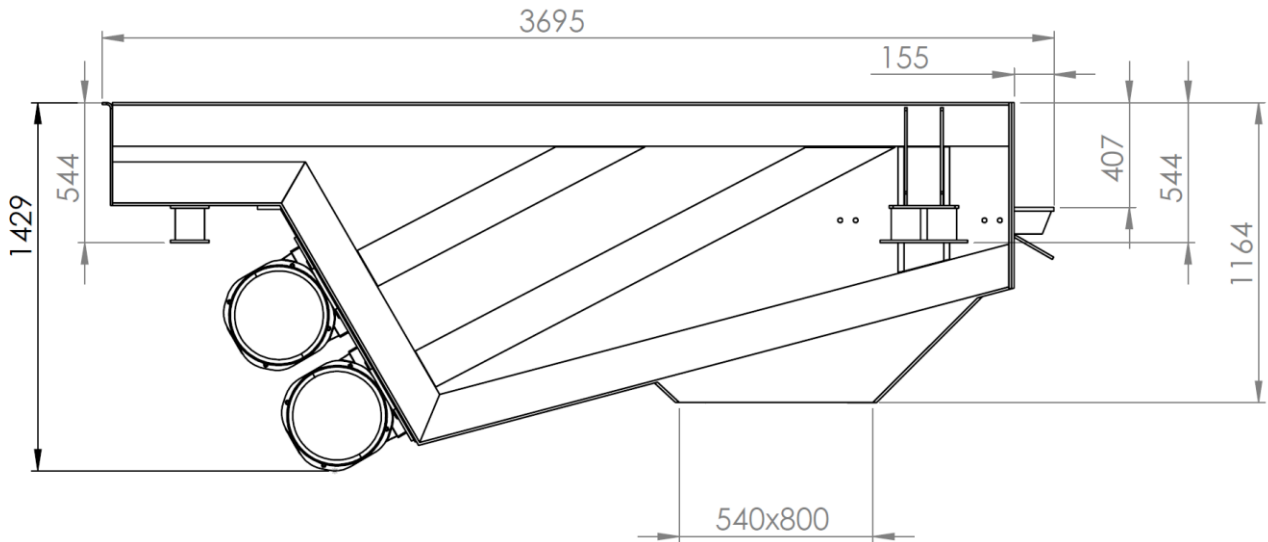

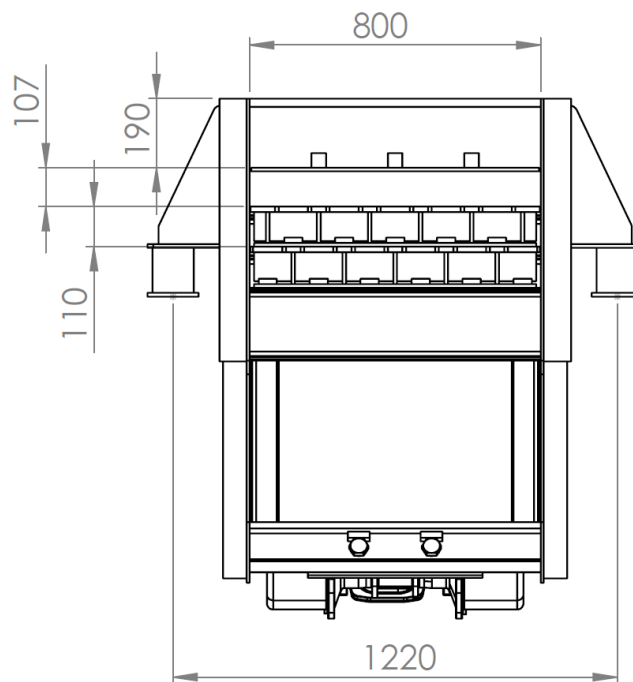
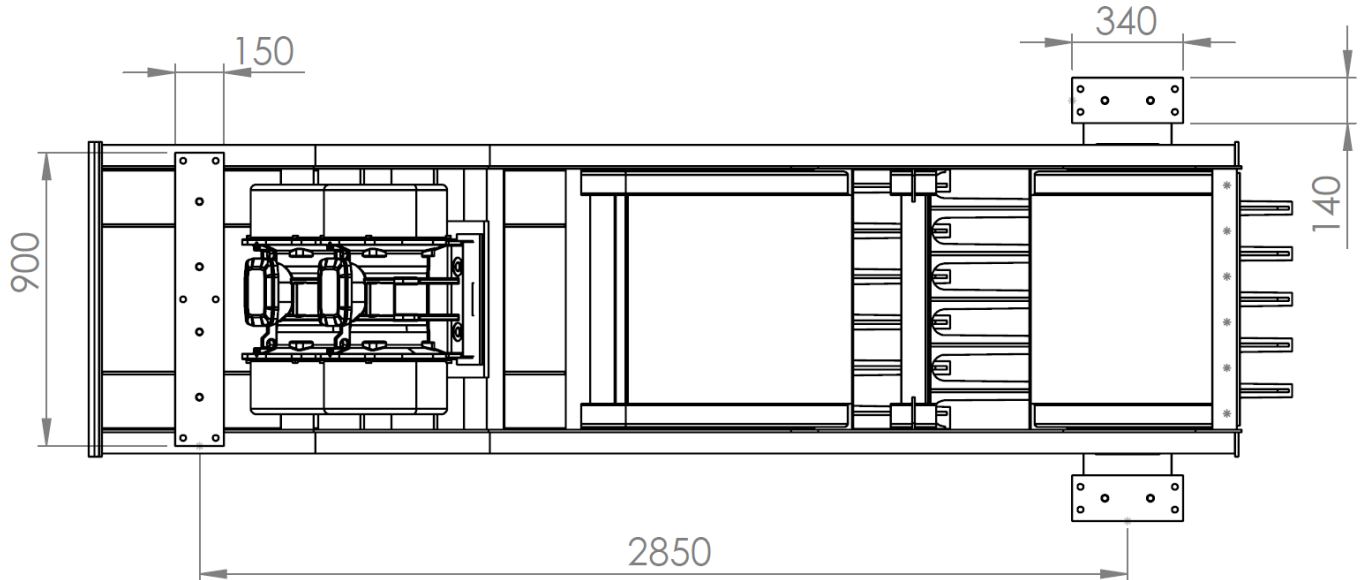

ALIMENTATORE SGROSSATORE LA-AS-8-35-3

Massa macchina ¹	kg	2350
Dimensioni piano di estrazione	mm	800x3500
Piani vaglianti	nr	2
Lunghezza parte vagliante	mm	2x1050
Pezatura massima di alimentazione	mm	300
Portata massima	m ³	fino a 190
Luce Griglia	mm	max 100
Potenza installata	Kw	2x4.3

¹ La massa è indicativa ed è data per la macchina in versione standard senza telaio di base e sponde

La caratteristiche e le dimensioni non sono impegnative, la Luca Abronzino S.r.l. si riserva di apportare modifiche e miglioramenti per ragioni commerciali e tecniche in qualsiasi momento e senza preavviso.

**ALIMENTATORE SGROSSATORE
MODELLO LA-AS-8-35-3
COMPLETO DI TELAIO DI BASE E SPONDE
(OPTIONALS)**

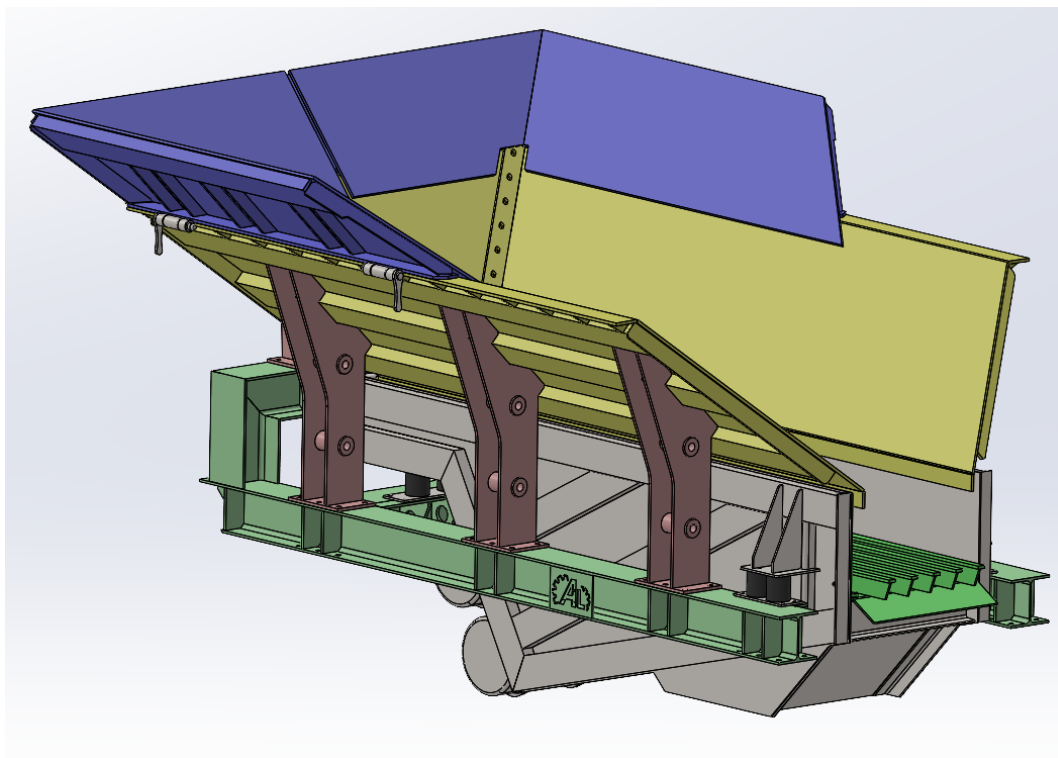

DESCRIZIONE:

L'alimentatore AS può essere equipaggiato con telaio di base e con sponde standard larghezza max mm 2.500 per rendere la macchina in sagoma stradale per il trasporto, sulle quali si possono montare sovra sponde fino a larghezza max mm 3.200.

In alternativa la macchina può essere equipaggiata con sponde larghezza max mm 3.200 che vanno rimosse nella fase di trasporto.

CARATTERISTICHE TECNICHE

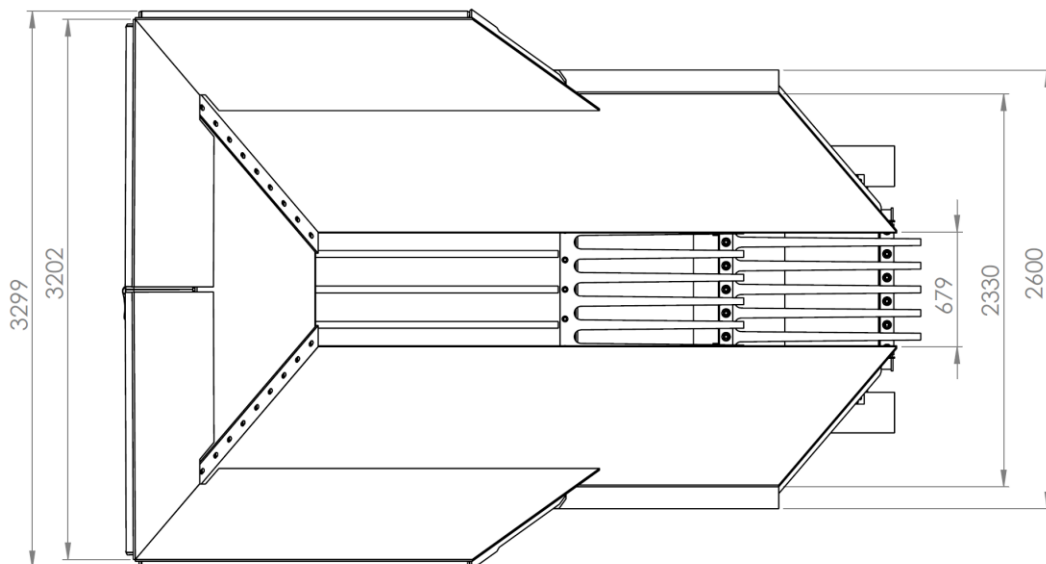
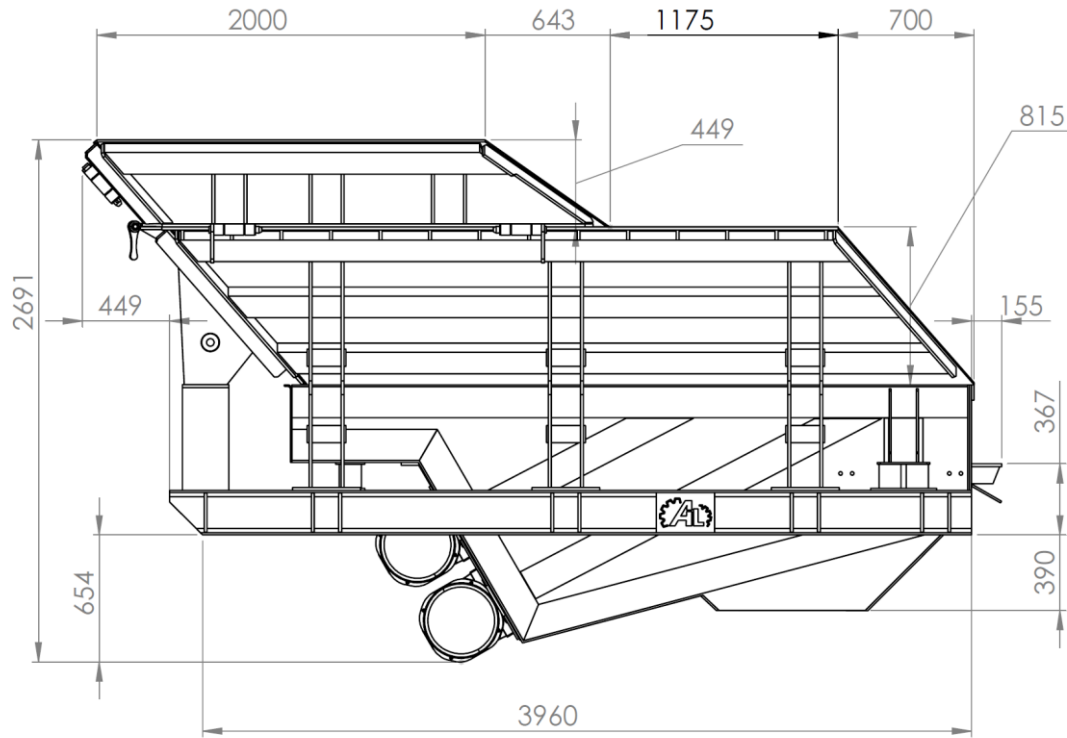

UNI EN ISO 9001:2015 Certificato A08919
EN 1090-1:2009+A1:2011 Certificato 2330-CPR-IT 44/1
EN 15085-2:2008 Certificato DTC-15085-A00025-19 rev.00
EN ISO 14001:2015 Certificato 020I-LUAB-E
ISO 450001:2018 Certificato SISITYO5202183103



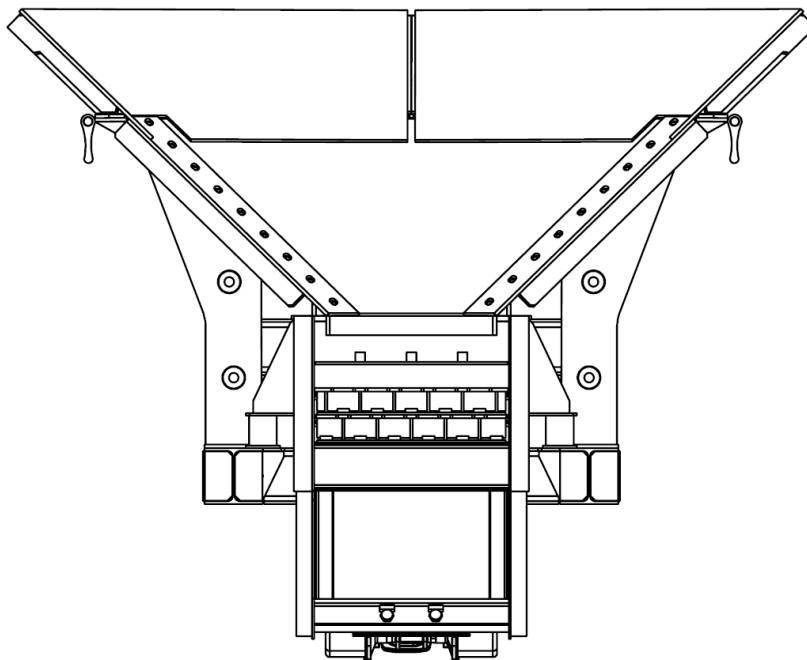
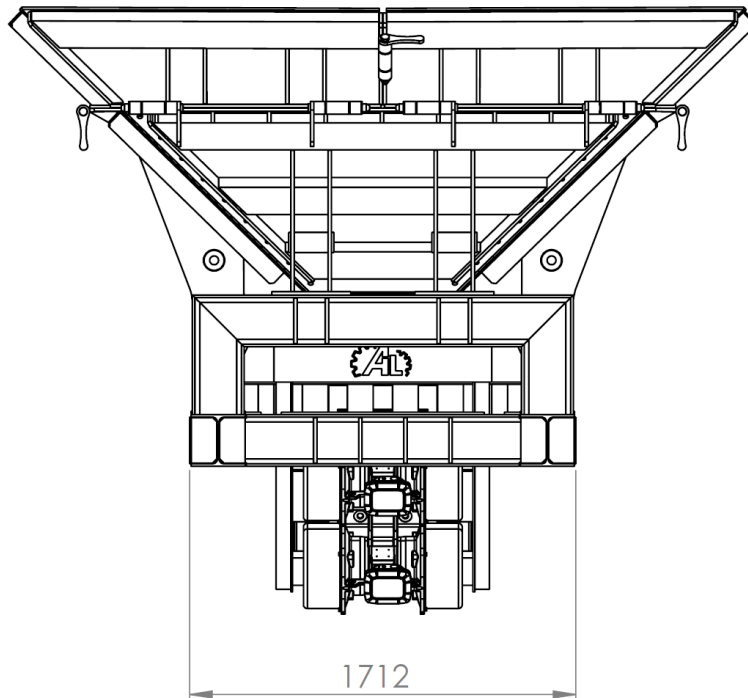

**ALIMENTATORE SGROSSATORE
MODELLO LA-AS-8-35-3
COMPLETO DI TELAIO DI BASE E SPONDE
(OPTIONALS)**

Massa telaio di base ¹	kg	870
Massa sponde 2500 + supporti ¹	kg	2450
Massa sponde 3200 + supporti ¹	kg	3020
Massa sovraspande da 2500 a 3200 ¹	kg	950
Capacità in fase di lavorazione con sponde 2500	m ³	2
Capacità in fase di lavorazione con sponde 3200	m ³	3

¹ Le masse sono indicative

La caratteristiche e le dimensioni non sono impegnative, la Luca Abronzino S.r.L. si riserva di apportare modifiche e miglioramenti per ragioni commerciali e tecniche in qualsiasi momento e senza preavviso.